



土壤PH变送器 (485型)

SN-3000-TR-PH-N01

Ver 2.0



目录

第 1 章 产品简介	3
1.1 产品概述	3
1.2 功能特点	3
1.3 主要参数	3
1.4 系统框架图	4
1.5 产品选型	5
第 2 章 硬件连接	5
2.1 设备安装前检查	5
2.2 接口说明	5
2.2.1 传感器接线	5
第 3 章 使用方法	6
3.1 测量区域	6
3.2 速测方法	6
3.3 埋地测量法	7
3.4 注意事项	7
第 4 章 配置软件安装及使用	8
4.1 传感器接入电脑	8
4.2 传感器监控软件的使用	8
第 5 章 通信协议	9
5.1 通讯基本参数	9
5.2 数据帧格式定义	9
5.3 寄存器地址	10
5.4 通讯协议示例以及解释	10
第 6 章 常见问题及解决方法	11
6.1 注意无输出或输出错误	11

第 1 章 产品简介

1.1 产品概述

该变送器广泛适用于土壤酸碱度检测等需要 PH 值监测的场合。传感器内输入电源，感应探头，信号输出三部分完全隔离。安全可靠，外观美观，安装方便。

1.2 功能特点

本产品探头采用 PH 电极，信号稳定，精度高。具有测量范围宽、线形度好、防水性能好、使用方便、便于安装、传输距离远等特点。

1.3 主要参数

直流供电（默认）	DC 5-30V
最大功耗	0.5W（24V DC 供电）
量程	3—9 PH
分辨率	0.1
工作温度	-20℃~60℃
长期稳定性	≤5%/年
响应时间	≤10s
稳定时间	≤5min
防护等级	IP68
探针材料	防腐特制电极
密封材料	黑色阻燃环氧树脂
外形尺寸	45*15*123mm
输出信号	RS485(ModBus 协议)

外形尺寸

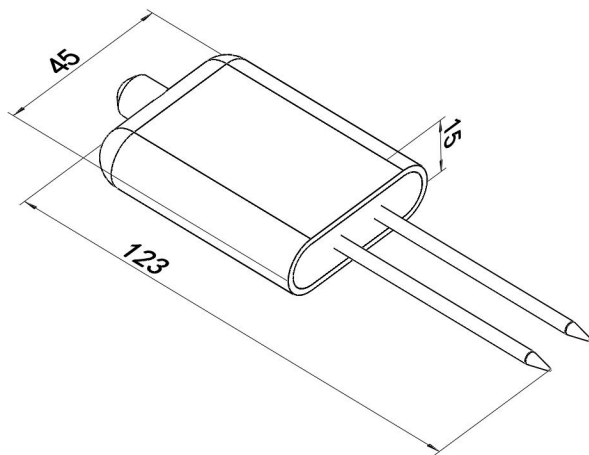

设备尺寸图（单位：mm）

1.4 系统框架图

单接

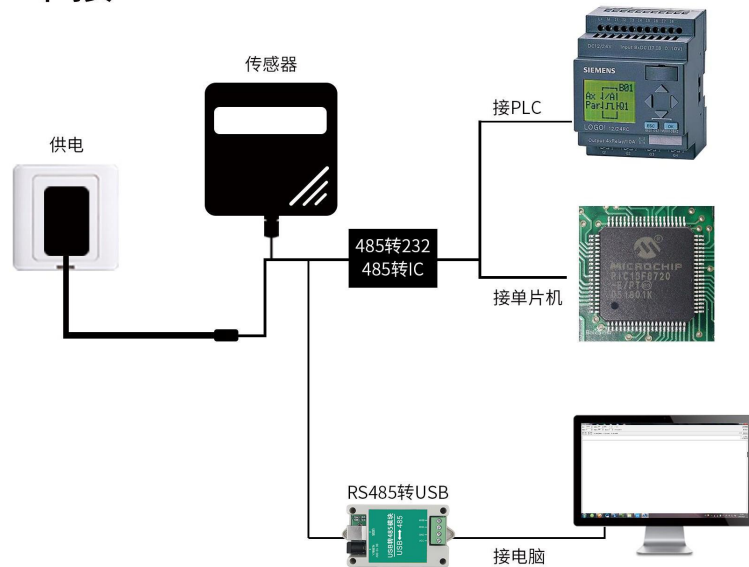

本产品也可以多个传感器组合在一条 485 总线使用，理论上一条总线可以 254 个 485 传感器，另一端接入带有 485 接口的 PLC、通过 485 接口芯片连接单片机，或者使用 USB 转 485 即可与电脑连接，使用我公司提供的传感器配置工具进行配置和测试（在使用该配置软件时只能接一台设备）。

多接

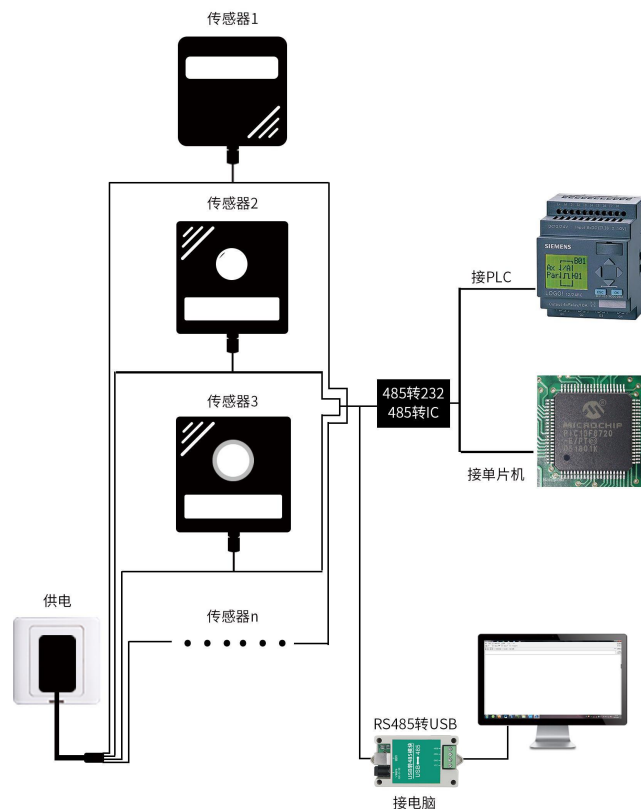

1.5 产品选型

SN-				公司代号
	3000-			
		TR-	土壤检测外壳	
			PH-	PH 传感器
				N01 RS485 (ModBus-RTU 协议)

第 2 章 硬件连接

2.1 设备安装前检查

设备清单：

- 变送器设备 1 台
- 合格证、保修卡

2.2 接口说明

电源接口为宽电压电源输入 5-30V 均可。485 信号线接线时注意 A/B 两条线不能接反，总线上多台设备间地址不能冲突。

2.2.1 传感器接线

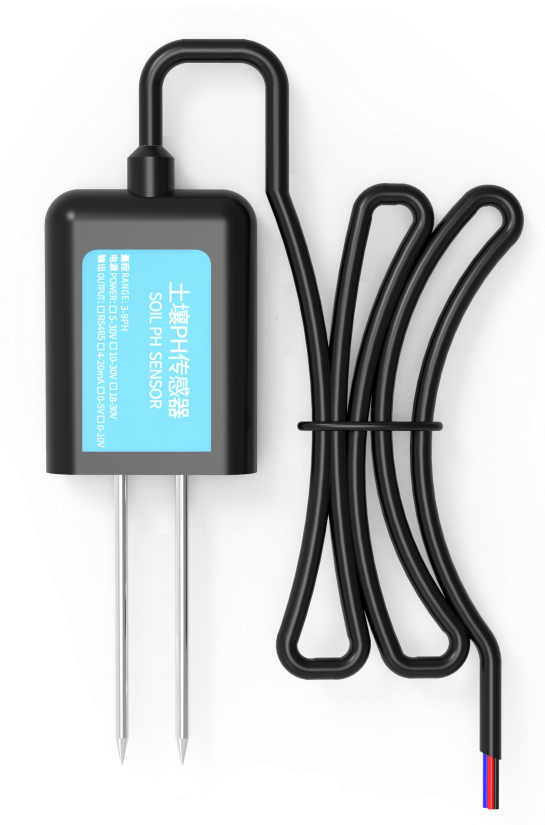

线色	说明	备注
棕色	电源正	5~30V DC
黑色	电源地	GND
黄色	485-A	485-A
蓝色	485-B	485-B

第 3 章 使用方法

3.1 测量区域

测量区域为：以两探针中央为中心，直径为 5cm 的与探针等高的圆柱体内。如下图：

测量区域：

$\phi=5\text{cm}$ ，与探针等高的圆柱体



3.2 速测方法

选定合适的测量地点，避开石块，确保钢针不会碰到坚硬的物体，按照所需测量深度抛开表层土，保持下面土壤原有的松紧程度，紧握传感器垂直插入土壤，插入时不可左右晃动，一个测点的小范围内建议多次测量求平均值。



3.3 埋地测量法

垂直挖直径 $>20\text{cm}$ 的坑，在既定的深度将传感器钢针水平插入坑壁，将坑填埋严实，稳定一段时间后，即可进行连续数天，数月乃至更长时间的测量和记录。

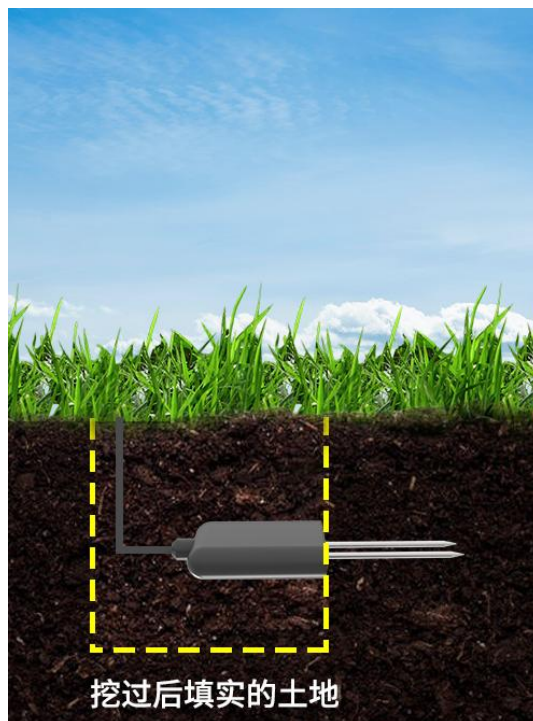

3.4 注意事项

- 1、测量时探针必须全部插入土壤里。

- 2、野外使用注意防雷击。
- 3、勿暴力折弯探针，勿用力拉拽传感器引出线，勿摔打或猛烈撞击传感器。
- 4、传感器防护等级 IP68，可以将传感器整个泡在水中。
- 5、由于在空气中存在射频电磁辐射，不宜长时间在空气中处于通电状态。
- 6、每次测量之前应先校准，长期使用建议每 1 个月校准一次，校准频率要根据不同的应用条件进行调整（应用场合的土质、水分含量、盐含量、酸碱度等）。

第 4 章 配置软件安装及使用

我司提供配套的“485 参数配置软件”，可以方便的使用电脑读取传感器的参数，同时灵活的修改传感器的设备 ID 和地址。

注意，使用软件自动获取时需要保证 485 总线上只有一个传感器。

4.1 传感器接入电脑

将传感器通过 USB 转 485 正确的连接电脑并提供供电后，可以在电脑中看到正确的 COM 口（“我的电脑—属性—设备管理器—端口”里面查看 COM 端口）。

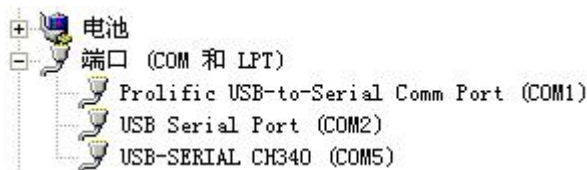

打开资料包，选择“调试软件”---“485 参数配置软件”，找到  打开即可。

如果在设备管理器中没有发现 COM 口，则意味您没有安装 USB 转 485 驱动（资料包中有）或者没有正确安装驱动，请联系技术人员取得帮助。

4.2 传感器监控软件的使用

- ①、配置界面如图所示，首先根据 3.1 章节的方法获取到串口号并选择正确的串口。
- ②、点击软件的测试波特率，软件会测试出当前设备的波特率以及地址，默认波特率为 4800bit/s,默认地址为 0x01。
- ③、根据需要使用修改地址以及波特率，同时可查询设备的当前功能状态。
- ④、如果测试不成功，请重新检查设备接线及 485 驱动安装情况。

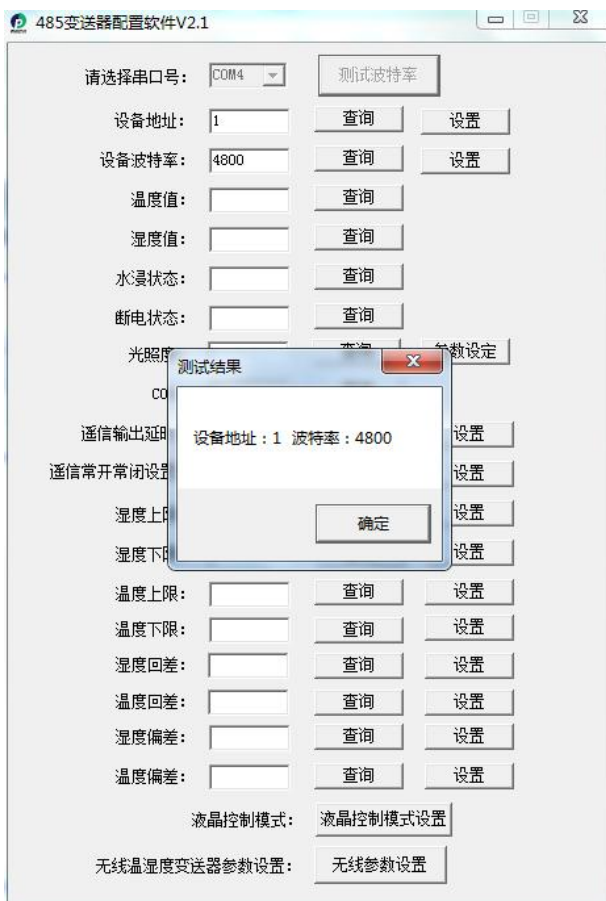

第 5 章 通信协议

5.1 通讯基本参数

编 码	8 位二进制
数据位	8 位
奇偶校验位	无
停止位	1 位
错误校验	CRC (冗余循环码)
波特率	2400bit/s、4800bit/s、9600 bit/s 可设, 出厂默认为 4800bit/s

5.2 数据帧格式定义

采用 ModBus-RTU 通讯规约, 格式如下:

初始结构 ≥ 4 字节的时间

地址码 = 1 字节

功能码 = 1 字节

数据区 = N 字节

错误校验 = 16 位 CRC 码

结束结构 ≥4 字节的时间

地址码：为变送器的地址，在通讯网络中是唯一的（出厂默认 0x01）。

功能码：主机所发指令功能指示，本变送器只用到功能码 0x03（读取寄存器数据）。

数据区：数据区是具体通讯数据，注意 16bits 数据高字节在前！

CRC 码：二字节的校验码。

主机问询帧结构：

地址码	功能码	寄存器起始地址	寄存器长度	校验码低位	校验码高位
1 字节	1 字节	2 字节	2 字节	1 字节	1 字节

从机应答帧结构：

地址码	功能码	有效字节数	数据一区	第二数据区	第 N 数据区	校验码
1 字节	1 字节	1 字节	2 字节	2 字节	2 字节	2 字节

5.3 寄存器地址

寄存器地址	PLC或组态地址	内容	操作	定义说明
0000 H	40001 (十进制)	PH值	只读	PH实时值（扩大10倍）
07D0 H	42001 (十进制)	设备地址	读写	1~254（出厂默认1）
07D1 H	42002 (十进制)	设备波特率	读写	0代表2400 1代表4800 2代表9600

5.4 通讯协议示例以及解释

举例：读取设备地址 0x01 的 PH 值

问询帧

地址码	功能码	起始地址	数据长度	校验码低字节	校验码高字节
0x01	0x03	0x00 0x00	0x00 0x01	0x84	0x0A

应答帧

地址码	功能码	返回有效字节数	PH 值	校验码低字节	校验码高字节
0x01	0x03	0x02	0x00 0x42	0x38	0x75



PH值计算:

PH 值: 0042 H(十六进制)= 66 => PH = 6.6

第 6 章 常见问题及解决方法

6.1 注意无输出或输出错误

可能的原因:

- ①、电脑有 COM 口，选择的口不正确。
- ②、波特率错误。
- ③、485 总线有断开，或者 A、B 线接反。
- ④、设备数量过多或布线太长，应就近供电，加 485 增强器，同时增加 120Ω 终端电阻。
- ⑤、USB 转 485 驱动未安装或者损坏。
- ⑥、设备损坏。